

Änd nr	Ändringens art / Ändringsmeddelande	Godkänd av - datum
1	pos 5: Changed label from 41-0790 to flat 41-0706	PD 2007-06-19

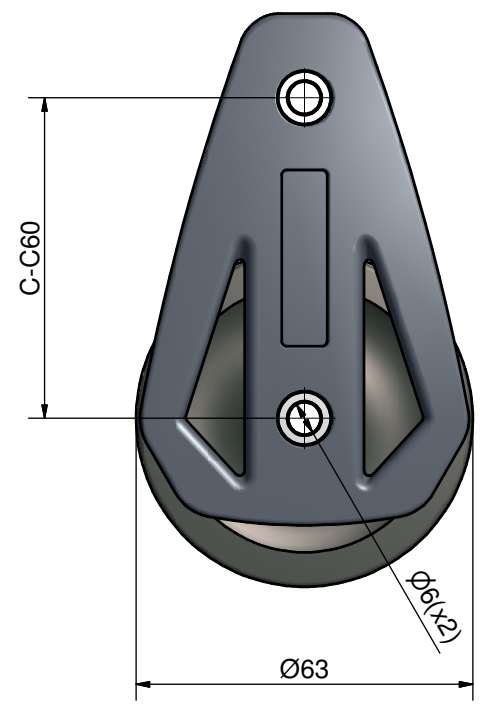

(1:1)

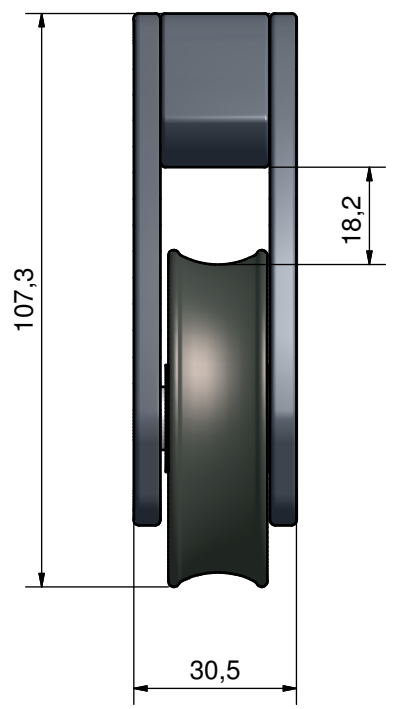
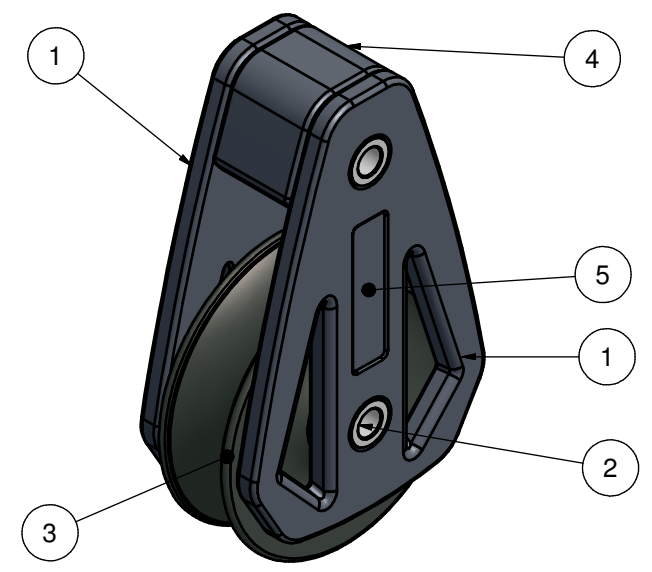

Denna handling får inte kopieras utan vårt skriftliga medgivande och dess innehåll får inte yppas för tredje man och inte heller användas för något obehörigt ändamål.

Pos nr	Antal	Titel/Benämning	Material	Dimension	Artikel nr/Referens	
Konstruerad av		Godkänd av - datum	Vikt	Generell tolerans SS-ISO 2768-1 (m)	Generell yt- jämnhet, Ra	Vyplacering Skala
SN		-				1:1
Ägare		Titel/Benämning			Datum	
<b>RUTGERSON</b>		<b>Fotblock 60</b>			2006-03-07	
MARIN AB		Ritningsnummer			Utgåva	
		B300061			Blad	
					1/2	

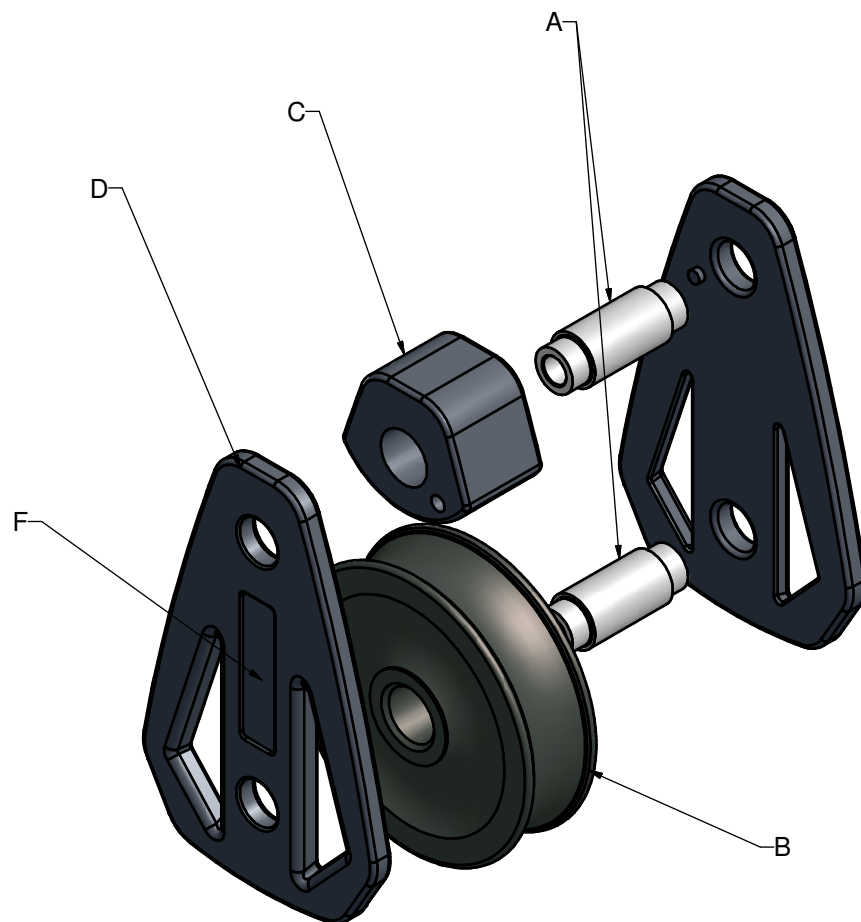

## Step-by-step instructions for assembly of foot block 60:

- A. Place the axles (2) in one of the foot block sides
- B. Place the sheave (3) onto the axle.
- C. Place the spacer (4) onto the top axle.
- D. Place the other block side (1) onto the two axles.
- E. Use a conical press to expand the axles, begin with the top axle.

**NOTE: Axles must be pressed as to not permit any play between axle and organiser side!**

**NOTE: No cracks are permitted around the holes after pressing.**

F. The label (5) is placed in the groove. The label reads from the sheave center orientation.

Pos nr	Antal	Titel/Benämning	Material	Dimension	Artikel nr/Referens	
Konstruerad av	Godkänd av - datum	Vikt	Generell tolerans SS-ISO 2768-1 (m)	Generell yt- jämnhet, Ra	Vyplacering	Skala
SN	-					
Ägare		Titel/Benämning			Datum	
<b>RUTGERSON</b>		Fotblock 60			2006-03-07	
MARIN AB		Ritningsnummer			Utgåva	
		B300061			Blad	
					2/2	