

FURLEX 50S

Enrouleur de génois pour voiliers de 18 à 26 pieds

Le Furlex 50S représente le choix idéal pour tout plaisancier qui recherche un enrouleur à la fois compact et léger.

Il partage de nombreuses caractéristiques avec les modèles plus grands de la famille mondialement connue des Furlex.

Le répartiteur de charge breveté dans l'émerillon de drisse et les tubes de centrage sur toute la longueur qui assurent une rotation parfaite sont les mêmes que ceux qui équipent les autres modèles. Le Furlex 50S est livré en kit complet incluant étai, guide drisse, poulies de chandelier, pré-guide d'engoujure et bosse d'enroulement. Facile à commander, facile à installer.

Section identique sur toute la longueur du profilé pour une meilleure performance de la voile partiellement roulée.

Profilé simple gorge pour ralingue 5 mm

Fixation solide et fiable

FURLEX

Renfort acier inox inclus au moulage

Fibre de verre/composite polyamide de haute qualité

Insert acier inox limitant les frottements de la bosse d'enroulement

Embout de câble Sta-lok® pour une installation facile.

Roulements et chemins de roulements en acierinox de qualité marine

Renfort acier inox inclus au moulage

Bout en articulation strop Dyneema®

Répartiteur de charge breveté pour un enroulement facile et une longue durée de vie

Cardan à chape pour une correcte de l'étai

Guide d'engoujure en acier inox pour faciliter l'envoi de la voile

Connecteur de guide d'engoujure en composite



Emerillon de drisse en composite avec renfort acier inox. Faible poids (230 g). Faibles frottements grâce au répartiteur de charge.

 **SELDÉN**
for sailing

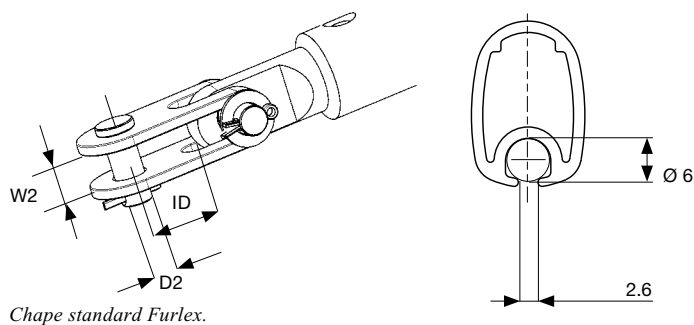
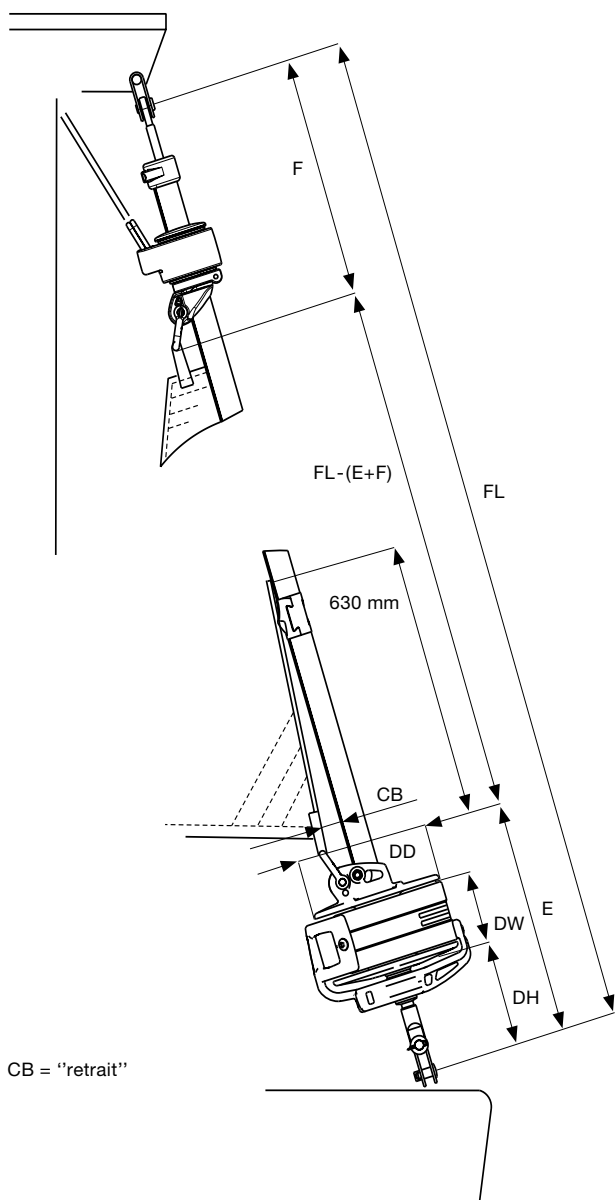

Furlex 50S données détaillées

Diam. étai mm	Couple de redressement (kNm) à 30° de gîte		Déplacement approximatif en tonnes		DH mm	DW mm	DD mm	CB mm	E mm	F mm	ID mm	W2 mm	D2 ø axe mm	Boîte à réa de drisse N° art.
	Gréement en tête	Gréement fractionné	Gréement en tête	Gréement fractionné										
4	6,5	8	1,4	1,7	100	60	120	25	215	360	17	8,5	8	505-004-10
5	8,5	11	1,8	2,5	100	60	120	25	215	360	19	11	10	505-004-10

Diam. étai mm	Longueur maxi de l'étai (m)	Poids (Kg)	N° art. Système Furlex
4	8,1	7,4	022-015-51
4	10,5	8,1	022-015-52
5	8,1	7,9	022-015-53
5	10,5	8,6	022-015-54
5	12,9	9,7	022-015-55

Seldén Mast AB, Sweden Tel +46 (0)31 69 69 00. Fax +46 (0)31 29 71 37. e-mail info@seldenmast.com
 Seldén Mast Limited, UK Tel +44 (0)1329 50 40 00. Fax +44 (0)1329 50 40 49. e-mail info@seldenmast.co.uk
 Seldén Mast Inc., USA Tel +1 843-760-6278. Fax +1 843-760-1220. e-mail info@seldenus.com
 Seldén Mast A/S, Denmark Tel +45 39 18 44 00. Fax +45 39 27 17 00. e-mail info@seldenmast.dk
 Seldén Mid Europe B.V., Netherlands Tel +31 (0) 111-698 120. Fax +31 (0) 111-698 130. e-mail info@seldenmast.nl
 Seldén Mast, France Tel +33 (0) 251 362 110. Fax +33 (0) 251 362 185. e-mail info@seldenmast.fr
www.seldenmast.com

 **SELDÉN**
for sailing